

ТЕХНИЧЕСКИЕ ХАРАКТЕРИСТИКИ

OTS основная единица

TMN интерфейс RS232/V.24, 10/100 BaseTX,
Q2 (RS485), Q2Et (10/100 BaseTX), 2 Mbit/s / G.703

Интерфейс для телефона служебной связи
Z (двухпроводной)

DCC (F1 или E2) интерфейс 64 kbit/s, V11
Управление перформансами G.826, G.783

21 x 2 Mbit/s интерфейс G.703 (120/75 Ω)
Отображение/мультиплексирование G.707 по
пути: VC12/TU-12/TUG-2/TUG-3/VC4/AU-4/AUG/STM-N

3 x 34 Mbit/s интерфейс G.703 (75 Ω)
Отображение/мультиплексирование G.707 по
пути: VC3/TU3/TUG-3/VC4/AU-4/AUG/STM-N

Ethernet интерфейс 4 x 10/100 BaseTx (IEEE 802.3)
100 BaseFx (IEEE 802.3)

Отображение GFP-F/G.7041 (n x VC12, n x VC3 или n x VC4)
Регуловка мощности, LCAS статическая,
динамическая

2 x 155/622 Mbit/s интерфейс G.957, G.703
Джитер G.825

Потребляемая мощность max 30 W

OTS-G основная единица

Как по OTS за исключением:

Ethernet интерфейс 1x1000 BaseT/BaseX (IEEE 802.3)

S4ADM-2 единица

Подсоединения неблокирующая матрица 160x160 VC4
Синхронизация оборудование G.813

2 x 155/622 Mbit/s интерфейс G.957, G.703
Джитер G.825

Ethernet интерфейс 5 x 10/100 BaseTx (IEEE 802.3)
1 x 100 BaseFx (IEEE 802.3)
1 x 1000 BaseT/1000 BaseX (IEEE 802.3)

Отображение GFP-F/G.7041 (n x VC12, n x VC3
или n x VC4)

Потребляемая мощность max 30 W

S16ADM-2 единица

Как по S4ADM-2 за исключением:

Подсоединение матрица 288x288 VC4

S4LI-4 единица

4 x 155/622 Mbit/s интерфейс G.957, G.703
Джитер G.825

Ethernet интерфейс 2 x 10/100 BaseTx (IEEE 802.3)
2 x 1000 BaseT/1000 BaseX (IEEE 802.3)

Отображение GFP-F/G.7041 (n x VC12, n x VC3 или n x VC4)

Потребляемая мощность max 27 W

S16LI-2 единица

до 2 x 2,5 Gbit/s интерфейс G.957, G.703

до 4 x 155/622 Mbit/s интерфейс G.957, G.703
Джитер G.825

Потребляемая мощность max 25 W

S16LE-2 единица

до 2 x 2,5 Gbit/s интерфейс G.957, G.703

до 4 x 155/622 Mbit/s интерфейс G.957, G.703
Джитер G.825

Ethernet интерфейс 4 x 1000 BaseT/1000 BaseX (IEEE 802.3)

Отображение GFP-F/G.7041 (n x VC12, n x VC3 или n x VC4)
Расход не более max 30 W

ST12-63 приточная единица

63 x E1 интерфейс G.703 (120/75 Ω)

Джитер G.823

Отображение/мультиплексирование G.707 по пути:
VC12/TU-12/TUG-2/TUG-3/VC4/AU-4/AUG/STM-N

Потребляемая мощность max 25 W

Заменяемые SFP приемопередатчики

STM-16: ITU-T G.957

OI.S16A LC/FPLD 1310 nm/15 km

OI.L16A LC/FPLD 1310 nm/40 km

OI.S16B LC/FPLD 1550 nm/20 km

OI.L16B LC/FPLD 1550 nm/80 km

STM-4: ITU-T G.957

OI.S4A LC/FPLD 1310 nm/16 km

OI.L4A LC/DFBLD 1310 nm/52 km

OI.L4B LC/DFBLD 1550 nm/87 km

STM-1: ITU-T G.957

OI.S1A1 LC/FPLD 1310 nm/15 km

OI.S1A LC/FPLD 1310 nm/49 km

OI.S1B LC/DFBLD 1550 nm/100 km

OI.S1 электрический CMI/12.7 dB при 78 MHz

GbE: IEEE 802.3

OI.GbE-AS LC/MQW FPLD 1310 nm/10 km

OI.GbE-A LC/DFBLD 1310 nm/30 km

EI.GbE-RJ45 RJ45/CAT5/CATe/CAT6/100 m

Защита сообщения

Линейная 1+1 MSP

На уровне пути VC12, VC3, VC4

На уровне участка пути SNCP

Новое поколение систем SDH

ODS2G5

SDH/SONET мультисервисный Оптическая цифровая система

- Новое поколение оптических цифровых систем SDH для STM-16/4/1, E1, E3, 10/100 BaseTx, 100 BaseFx, 1000 BaseX, 1000 BaseT обслуживание
- Add/drop, cross-connect и терминальный мультиплексер
- Ethernet через SDH, VCAT/GFP/LCAS технологии
- Компактные, гибкие системы SDH, с легко расширяемой мощностью, от минимальной до максимальной, для применения в городских (метро) и местных сетях
- Интегрированная система управления SUNCE-M или управление на основе SNMP



IRITEL

IRITEL
BEOGRAD

ИРИТЕЛ Ад Београд

Батайнички пут 23, 11080 Белград, Сербия,
Генеральный директор: (+381 11) 3073 515, Департамент продаж: (+381 11) 3073 555
Служба маркетинга: (+381 11) 3073 544, Служба обмена: (+381 11) 3073 400, Факс: (+381 11) 3073 434

<http://www.iritel.com>, e-mail: info@iritel.com

Телекоммуникации и электроника
<http://www.iritel.com> e-mail: info@iritel.com

Основные конфигурации

- ODS2G5C3** конфигурация на 3 единицы:
 - до: 4 x STM-16, 10 x STM-4/1, 21 x 2 Mbit/s, 3 x 34 Mbit/s и 4 x 10/100 BaseTx, 1 x 100 BaseFx, 9 x 1000 BaseT/1000 BaseX
- ODS2G5C8** конфигурация на 8 единиц:
 - до: 4 x STM-16, 12 x STM-4/1, 273 x 2 Mbit/s, 3 x 34 Mbit/s и 13 x 10/100 BaseTx, 2 x 100 BaseFx, 10 x 1000 BaseT/1000 BaseX
- ODS2G5C12** конфигурация на 12 единиц:
 - до: 6 x STM-16, 18 x STM-4/1, 273 x 2 Mbit/s, 3 x 34 Mbit/s и 18 x 10/100 BaseTx, 3 x 100 BaseFx, 15 x 1000 BaseT/1000 BaseX (защита на уровне матрицы подсоединения, синхронизационного модуля и притока E1)

Применение

- Оптическая передача типа точка-точка
- Оптическая передача в линейной сети (*add-drop*)
- Все виды оптических кольцевой архитектуры и других сложных структур на уровне STM-16, STM-4 и STM-1
- Местное подсоединение на уровне VC12 (2 Mbit/s), VC-3 (34 Mbit/s) и VC-4

Основные возможности

- Мультисервисная цифровая система передачи телефонного сообщения и информации до уровня STM-16 (2,5 Gbit/s)
- Оптические линейные интерфейсы 2,5 Gbit/s, 622 Mbit/s и 155 Mbit/s позволяют передачу по мономодным оптическим волокнам при длинах волн 1310 nm для расстояний до 50 км или 1550 nm для расстояний до 100 км
- Заменяемые оптические и электрические приемодатчики SFP, возможна конфигурация интерфейса STM-16, STM-4 и STM-1 на одной и той же единице.
- Вариант WDM – двусторонняя передача по одному волокну (1310 nm и 1550 nm), пассивный оптический фильтр
- Вариант CWDM – многократная передача по одному волокну (1490, 1510, 1530 и 1550 nm), пассивный оптический фильтр
- PDH интерфейсы потоков 2 Mbit/s и 34 Mbit/s
- Полностью неблокирующая матрица подсоединения мощностью 24,88 Gbit/s (160 x 160 VC-4) до уровня VC12, S4ADM-2 единиц или 44,78 Gbit/s (288 x 288 VC-4) до уровня VC-12, S16ADM-2
- Ethernet через SDH, VCAT/GFP/LCAS технологию.
- Статическое и динамическое присвоение мощности для передачи Ethernet-сообщения, LCAS-процедура

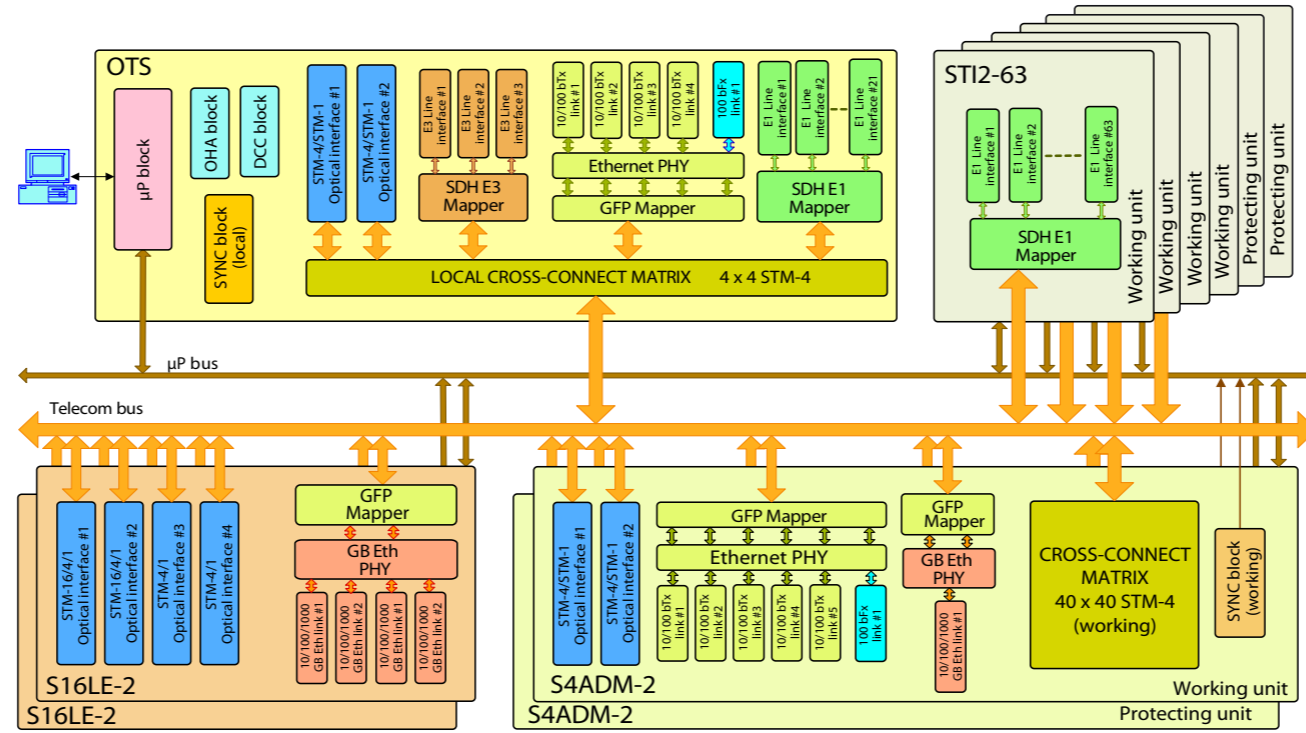

Функциональная схема системы ODS2G5

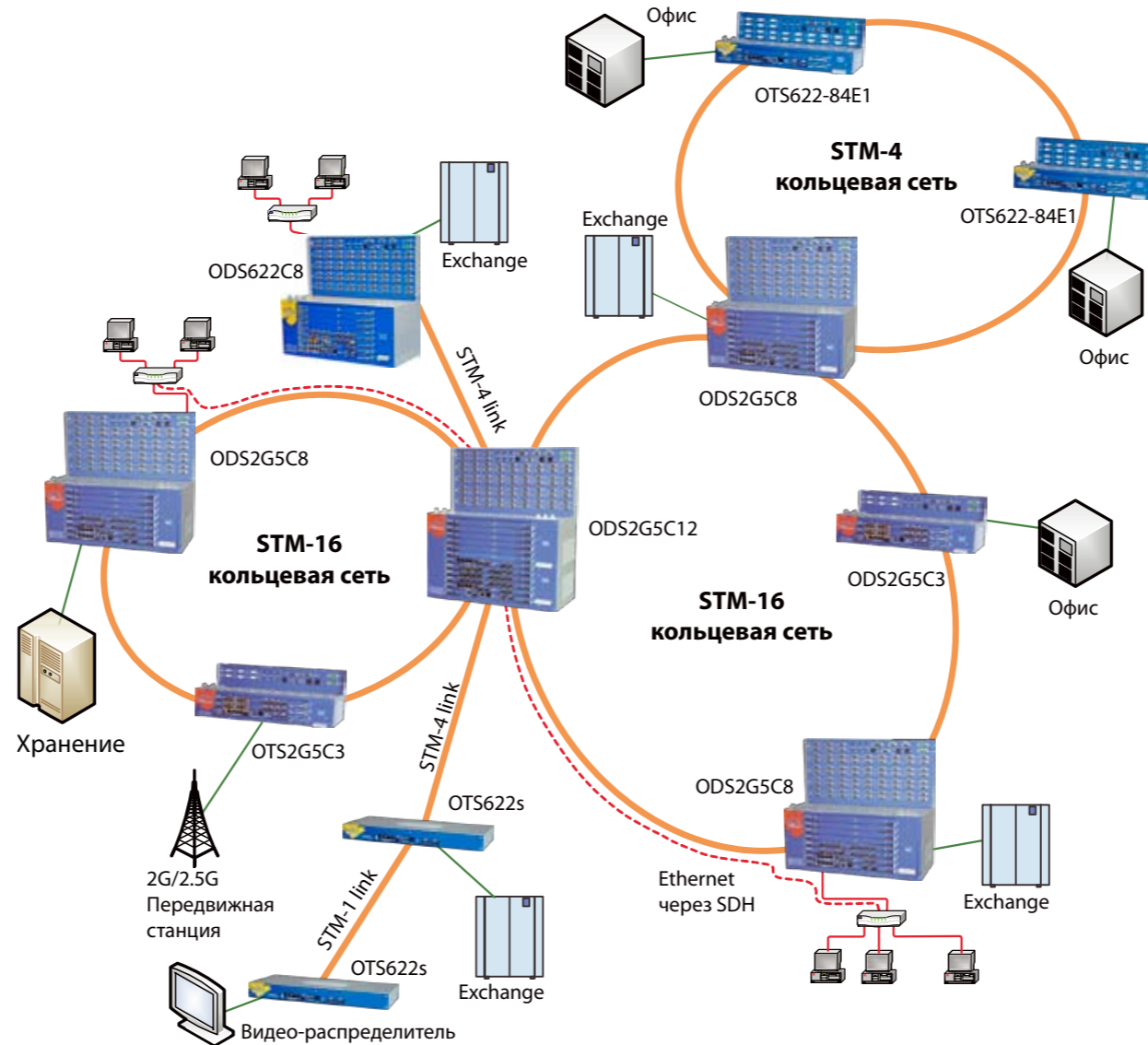

Применение ODS2G5 в сложной структуре STM-16

- Защита сообщения на уровне мультиплексной секции, 1+1 MSP, защита на уровне пути с повышенной или пониженной нагрузкой (VC12, VC3, VC4), защита на уровне участка пути (SNCP)
- Уточнение неисправности (интегрированный ключ и т.д.)
- Возможно удвоение (рабочие и резервные модули и единицы) на уровне матрицы подсоединения, модулей синхронизации, на уровне STM-4 и STM-1 интерфейса и на уровне приточной единицы STI2-63 (1:N защита трафика по интерфейсам 2 Mbit/s)
- “Plug&play” замена единиц, сохранение конфигурации устройства в памяти на задней панели
- Вариант SONET (OC-48/OC-12/OC-3, T1, T3) в программном отношении можно конфигурировать
- ODS2G5 сконципирован согласно новейшим рекомендациям ITU-T, стандартам и требованиям ETSI

Наблюдение и управление

- Интегрированная система управления сетью телекоммуникационных устройств SUNCE-M обеспечивает беспереывное наблюдение и управление устройствами ODS2G5 а также всеми другими SDH и PDH системами передачи IRITEL-а (ODS622, OTS622, ODS155, FM-MSAN, ...)
- Компьютер (PC) центра по наблюдению и управлению подсоединен к одному сетевому элементу (ODS2G5) через 10/100 BaseTx Ethernet или RS232 интерфейса (F)
- Подсоединение ODS2G5 и отальных устройств в составе одной станции к централизованному управлению осуществляется с помощью интерфейса Q2 (RS485) или с помощью Q2Et (10/100 BaseTx)
- Подсоединение системы SDH (ODS2G5) к сети осуществляется через каналы DCC (192 kbit/s, 576 kbit/s)
- Для соединения нескольких автономных сетей в единую систему централизованного управления SUNCE-M можно использовать также отдельный интерфейс 2 Mbit/s G.703
- SNMP northbound и southbound интерфейсы
- SNMP MIB

Механическое выполнение

- Размеры единиц 277 x 175 мм
- Размеры модулей
 - ODS2G5C3 (3 единицы): 150 x 436,6 x 238 мм
 - ODS2G5C8 (8 единицы): 400 x 436,6 x 238 мм
 - ODS2G5C12 (12 единицы): 482 x 436,6 x 238 мм
- Размеры ETSI или 19” кабинета: 2200 x 600 x 300 мм